



# Bedienungsanleitung Instructions for Use

M30277b

M30277b

**Diese Bedienungsanleitung gilt für:**

Absetzwerkzeug für **Kabel HCA78-50 (7/8")**

Best. Nr. BN 541342

**These instructions apply to:**

Trimming tool for **cablE HCA78-50 (7/8")**

Order no. BN 541342

Lesen Sie bitte vor Inbetriebnahme diese Anleitung, die für qualifiziertes und geschultes Personal geschrieben ist, sorgfältig durch. Bei unsachgemäßem Gebrauch ist eine Haftung bzw. Gewährleistung ausgeschlossen! Bitte beachten Sie bei Montage und Entsorgung die geltenden Umweltschutzbestimmungen!

These instructions were written for qualified and experienced personnel. Please read them carefully before starting work. Any liability or warranty for the results of improper or unsafe use is disclaimed! Please respect valid environmental regulations for assembly and waste disposal!

**Absetzwerkzeug**

Fig. 1

**Kabel absetzen**

Fig. 2

Kabel rechtwinklig zur Kabelachse absägen und anschließend bis zum Anschlag in das Absetzwerkzeug einschieben.

Kabel mit Hilfe des Klemmhebels klemmen.

Durch Drehen der Kurbel in Pfeilrichtung (siehe Fig. 1b) mit Schneidklinge 1 den Außen- und Innenleiter des Kabels durchtrennen.

Mit Schneidklinge 2 den Kabelmantel auf korrekte Länge einschneiden, so dass er abgeschält werden kann.

Das Kabel ist fertig abgesetzt, wenn die Schneidwippe vollständig geschlossen ist. Danach Schneidwippe durch Zurückdrehen des Zustellhandrades (Linksgewinde) öffnen und Kabel entnehmen.

Abfallstücke und Kabelmantelring entfernen!

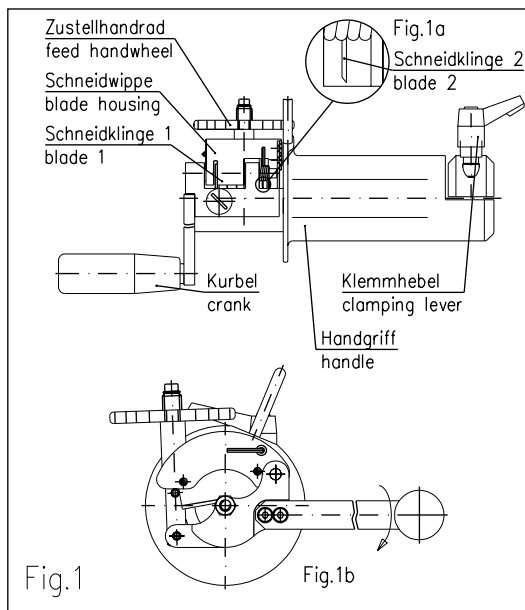

**Trimming tool**

Fig. 1

**Cable trimming**

Fig. 2

Saw off cable in a right angle, then insert it into trimming tool until stop. Clamp cable by means of clamping lever.

Cut cable outer and inner conductor by turning the crank in direction of arrow (see fig. 1b) with blade 1.

Slit cable jacket with blade 2 at correct length so that it can be peeled off.

The cable is trimmed, when the blade housing is completely closed.

Then open blade housing by turning back the feed hand wheel (left hand thread) and remove cable.

Remove waste and cable jacket ring!

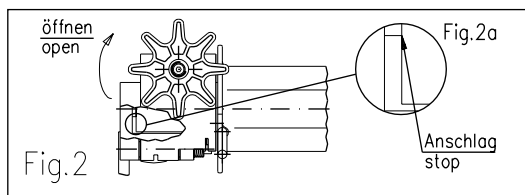

**Abgesetztes Kabel**

Fig. 3

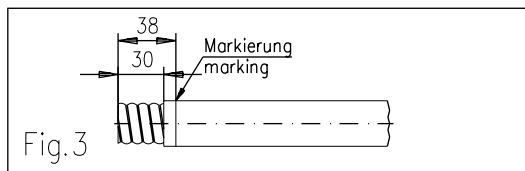

**Trimmed cable**

Fig. 3

**Schneidklingen**

Fig. 4

Die Klingen haben eine spezielle Schneidengeometrie. Deshalb können keine handelsüblichen Schneidklingen verwendet werden.

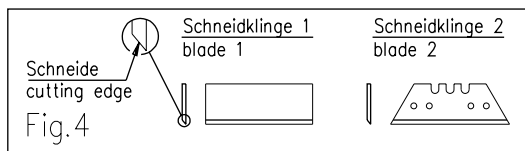

**Blades**

Fig. 4

The blades have a specific shape. Therefore no commercially available cutting blades can be used.

## Wechseln der Schneidklingen

Fig. 5

Bei Verschleißerscheinungen an den Klingen, diese gegen neue auswechseln. Dazu die Gewindestifte mit Innensechskantschlüssel (Größe 2 mm) lösen und Ersatzklingen einsetzen. Klingen mit den Gewindestiften klemmen.

Beim Wechsel von Schneidklinge 1 muss beachtet werden, dass die Schneide in Richtung Kurbel zeigen muss und symmetrisch zu den Gewindestiften eingesetzt wird (siehe Fig. 5).

Beim Wechsel von Schneidklinge 2 ist es erforderlich, dass die Schneidwippe voll geöffnet ist, damit die beiden Gewindestifte zugänglich sind. Die mittlere Nut der Schneidklinge 2 hat in den Fixierstift einzugreifen und die Schneide muss in Richtung Kurbel zeigen (siehe Fig. 5).

### Hinweis:

Auf richtige Lage der Schneidklingen achten (siehe Fig. 1a)!

Ersatzklingen (2 Stück) können bestellt werden unter:  
Best. Nr. BN 107011

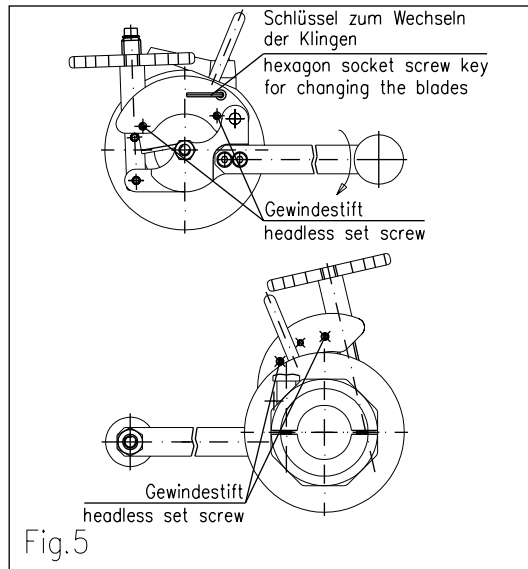

## Change of blades

Fig. 5

When the blades are worn-off exchange them for new ones. Loosen headless set screws with hexagon socket screw key (size 2 mm) and insert spare blades.

Clamp blades with headless set screws.

When changing blade 1 observe that the cutting edge shows in direction of the crank and that the blade is being inserted symmetrically to the headless set screws (see fig. 5).

When changing blade 2 it is necessary that the blade housing is completely open, so that both headless set screws are accessible. The center groove of blade 2 must fit into fixing screw and the cutting edge must show in direction of the crank (see fig. 5).

### Note:

Observe correct position of blades (see fig. 1a)!

Spare blades (2 pcs.) can be ordered under:  
Order no. BN 107011